

## **Dietz MiniDAB**

### **Bedienungsanleitung Instruction manual**

**66600**

## Hinweise auf Voraussetzungen für den bestimmungsmäßigen Betrieb

Setzen Sie das Gerät nur in dem ihm zugedachten Bereich ein.

Bei zweckfremdem Gebrauch, nicht fachgerechter Installation oder bei Umbauten erlöschen die Betriebs-erlaubnis und der Garantieanspruch.

### Allgemeine Hinweise

Sehr verehrter Kunde,

vielen Dank, dass Sie sich für ein Produkt der Firma Audiotechnik Dietz entschieden haben. Sie haben eine hervorragende Wahl getroffen.

Bei der Entwicklung des Produktes wurde besonders auf Ihre persönliche Sicherheit, kombiniert mit bestmöglichstem Bedienungskomfort, modernem Design und aktuelle Produktionstechniken geachtet.

Aber trotz größtmöglicher Sorgfalt kann es bei unsachgemäßer Installation oder Benutzung, oder bei falscher Bedienung zu Verletzungen oder/und Sachschäden kommen.

Bitte lesen Sie deshalb die Ihnen vorliegende Bedienungsanleitung sorgfältig und vollständig durch und bewahren Sie diese auf!

Dieses Produkt erfüllt die Anforderungen der geltenden europäischen und nationalen Richtlinien. Die Konformität wurde nachgewiesen, die entsprechenden Unterlagen und Erklärungen sind beim Hersteller hinterlegt.

Alle Artikel aus unserer Produktion durchlaufen eine 100%ige Prüfung – zu Ihrer Sicherheit.

Wir behalten uns vor, jederzeit technische Änderungen durchzuführen, die dem Fortschritt dienen.

Je nach Artikel und Einsatzzweck ist es eventuell notwendig, vor der Installation bzw. Inbetriebnahme die gesetzlichen Bestimmungen des jeweiligen Landes zu prüfen.

Das Gerät ist bei Garantieansprüchen in der Originalverpackung mit beigelegtem Kaufbeleg und detaillierter Fehlerbeschreibung dem Verkäufer einzuschicken. Beachten sie hierbei die Rücksendebestimmungen des Herstellers (RMA). Es gelten die gesetzlichen Gewährleistungsvorschriften.

Der Garantieanspruch und auch die Betriebserlaubnis erlischt durch:

- a) unbefugte Änderungen am Gerät oder Zubehör, die nicht vom Hersteller oder dessen Partnern durchgeführt oder genehmigt wurden
- b) öffnen des Gehäuses eines Gerätes
- c) selbst ausgeführte Reparaturen am Gerät
- d) unsachgemäße Nutzung / nicht bestimmungsgemäße Nutzung / Betrieb
- e) Gewalteinwirkung auf das Gerät (Herabfallen, mutwillige Zerstörung, Unfall, etc.)

Beachten Sie beim Einbau alle sicherheitsrelevanten und gesetzmäßigen Bestimmungen.

Das Gerät darf nur durch geschultes Fachpersonal oder ähnlich qualifizierte Personen eingebaut werden.

## Instructions for Intended Use

Use the device only in its intended area.

The operating permit and warranty are void if the device is used for purposes other than those intended, is not installed correctly, or if it is modified.

## General Information

Dear Customer,

Thank you for choosing an Audiotechnik Dietz product. You have made an excellent choice.

During the development of this product, particular attention was paid to your personal safety, combined with the best possible ease of use, modern design, and state-of-the-art production techniques.

However, despite the utmost care, improper installation or use, or incorrect operation, can lead to injuries and/or property damage.

Therefore, please read the enclosed operating instructions carefully and completely and keep them for your records.

This product meets the requirements of the applicable European and national directives. Conformity has been verified, and the corresponding documentation and declarations are on file with the manufacturer.

All items from our production undergo 100% testing – for your safety.

We reserve the right to make technical changes at any time that serve the purpose of improvement.

Depending on the item and its intended use, it may be necessary to check the legal regulations of the respective country before installation or commissioning.

In the event of a warranty claim, the device must be returned to the seller in its original packaging, along with the enclosed proof of purchase and a detailed description of the defect. Please observe the manufacturer's return policy (RMA). The statutory warranty provisions apply.

The warranty and operating permit are voided by:

- a) unauthorized modifications to the device or accessories that were not carried out or approved by the manufacturer or its partners
- b) opening the device housing
- c) self-performed repairs to the device
- d) improper use / use/operation contrary to its intended purpose
- e) damage to the device (dropping, willful destruction, accident, etc.)

When installing, please observe all relevant safety and legal regulations.

The device may only be installed by trained specialists or similarly qualified persons.

**Allgemeine Sicherheitshinweise**

Die hier aufgeführten Hinweise treffen zwar auf die meisten, aber nicht auf alle Produkte gleichermaßen zu! Sollten Sie Fragen hierzu haben, wenden Sie sich bitte an Ihren Händler.

**General Safety Instructions**

The instructions listed here apply to most, but not all, products. If you have any questions, please contact your retailer.



Gefahr auf Beschädigung der Elektronik. Öffnen Sie nie das Gehäuse des Gerätes außer auf Anweisung der Anleitung oder des Serviceteams. Ansonsten erlischt die Garantie.  
Risk of damage to the electronics. Never open the device casing except as instructed in the manual or by the service team. Otherwise, the warranty will be void.



Lassen Sie Reparaturen immer nur von unseren Servicepartnern durchführen! Bei selbst reparierten Geräten erlischt der Garantieanspruch!  
Always have repairs carried out by our service partners! Any self-repaired devices will void the warranty!



Achtung ! Überlasten Sie auf keinen Fall die Stromanschlüsse oder Verlängerungskabel. Brandgefahr  
Warning! Never overload the power outlets or extension cords.



Achtung ! Stecken Sie niemals Fremdkörper in die Öffnungen am Gehäuse! Die Gegenstände können die Elektronik beschädigen oder Kurzschlüsse verursachen.  
Warning! Never insert foreign objects into the openings on the casing! These objects can damage the electronics or cause short circuits.



Achtung ! Sollten Kabel oder Anschlussstecker des Artikels beschädigt sein, machen Sie den Artikel Spannungsfrei und kontaktieren Sie Ihren Händler. Gefahr von Brand oder Elektroschock.  
Warning! If the cable or connector of the item is damaged, disconnect the item from the power supply and contact your dealer. Danger of fire or electric shock.



Achtung ! Sollten Kabel oder Anschlussstecker des Artikels gequetscht sein machen Sie den Artikel Spannungsfrei und kontaktieren Sie Ihren Händler. Gefahr von Brand oder Elektroschock.  
Warning! If the cables or connectors of the item are pinched, disconnect the power supply and contact your dealer. Danger of fire or electric shock.



Achtung ! Schalten Sie bei Rauch-, Geräusch- und/oder Geruchsentwicklung das Gerät sofort ab und trennen Sie es sofort von der Spannungsversorgung. Benutzen Sie das Gerät nicht weiter! Kontaktieren Sie Ihren Händler !  
Warning! If smoke, noise, and/or odors are detected, immediately switch off the device and disconnect it from the power supply. Do not continue using the device! Contact your dealer!



Achtung ! Setzen Sie das Gerät keiner direkten Sonnenbestrahlung oder anderen Wärme Quellen aus! Montieren Sie das Gerät nie in der Nähe von Radiatoren, Warmluftschläuchen oder anderen Wärmequellen.  
Caution! Do not expose the device to direct sunlight or other heat sources! Never mount the device near radiators, hot air ducts, or other heat sources.



Achtung ! Sorgen Sie für genügend Luftzirkulation um Schäden an den Gerätekomponenten zu vermeiden. Verdecken Sie keine Öffnung des Gerätes.  
Caution! Ensure adequate air circulation to prevent damage to the device components. Do not block any openings on the device.



Wenn Sie eine Sicherung austauschen müssen, schalten Sie das Gerät ab und trennen sie die Spannungsversorgung. Benutzen Sie nur Sicherungen gleicher Stärke als Ersatz.  
If you need to replace a fuse, switch off the device and disconnect the power supply. Use only fuses of the same rating as replacements.



Achtung ! Bei verschiedenen Geräten ist ein Laser verbaut. Schauen Sie nicht ins Licht da dies zur Verletzung des Auges führen kann.  
Warning! Some devices contain a laser. Do not look directly into the light, as this can cause eye damage.



Achtung ! Legen Sie keine Magnete oder magnetische Werkzeuge auf die Artikel. Dies kann zur Beschädigung des Artikels oder Datenverlust führen.  
Warning! Do not place magnets or magnetic tools on the items. This may damage the item or result in data loss.



<b>MINIDAB</b>		<b>CODICE - CODE:</b> <b>CF0058UNDB53</b>
----------------	--	--

**ZUSAMMENSETZUNG - KIT COMPOSITION**

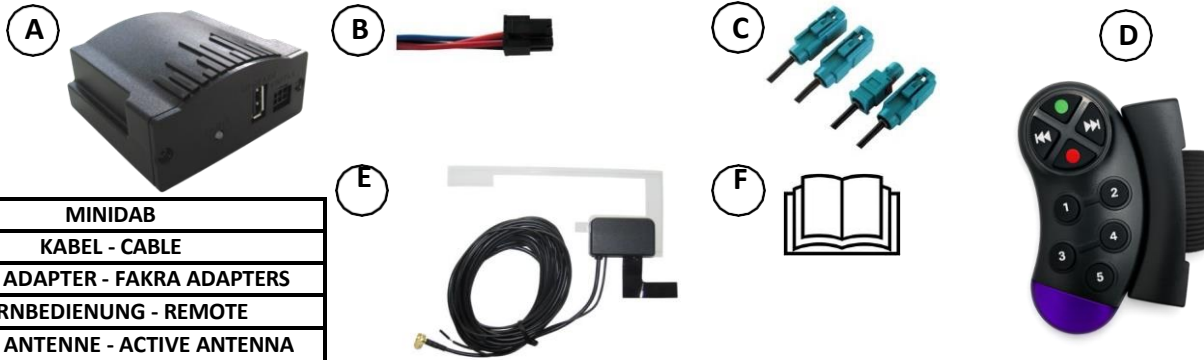

A	MINIDAB
B	KABEL - CABLE
C	FAKRA ADAPTER - FAKRA ADAPTERS
D	FERNBEDIENUNG - REMOTE
E	ACTIVE ANTENNE - ACTIVE ANTENNA
F	HANDBUCH - MANUAL

MERKMALE	FEATURES
DAB / DAB + Receiver.	Receiver DAB / DAB +.
Das Benutzermenü wird über RDS auf dem Radiodisplay angezeigt.	User menu displayed on the radio display via RDS.
Steuerung per Fernzugriff.	Management by remote control.
FM-Stereomodulation auf 8 wählbaren Frequenzen.	FM stereo modulation on 8 selectable frequencies.

INSTALLATION	INSTALLATION
Die Installation besteht aus 4 Schritten.	The installation consists of 4 sessions.

SCHRITT 1	SESSION 1
Ausbau des Autoradios.	Car radio removal.

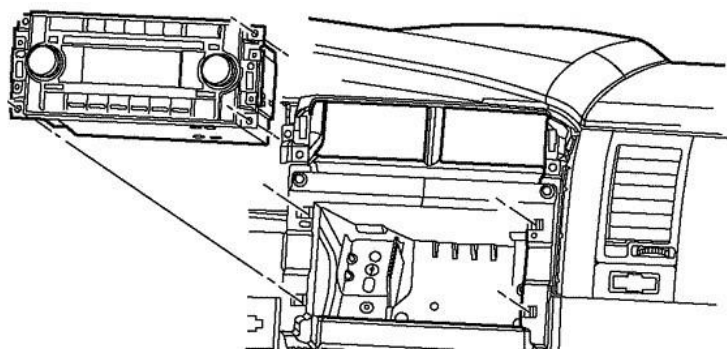

SCHRITT 2	SESSION 2
Moduldrahtanschlüsse.	Module wire connections.

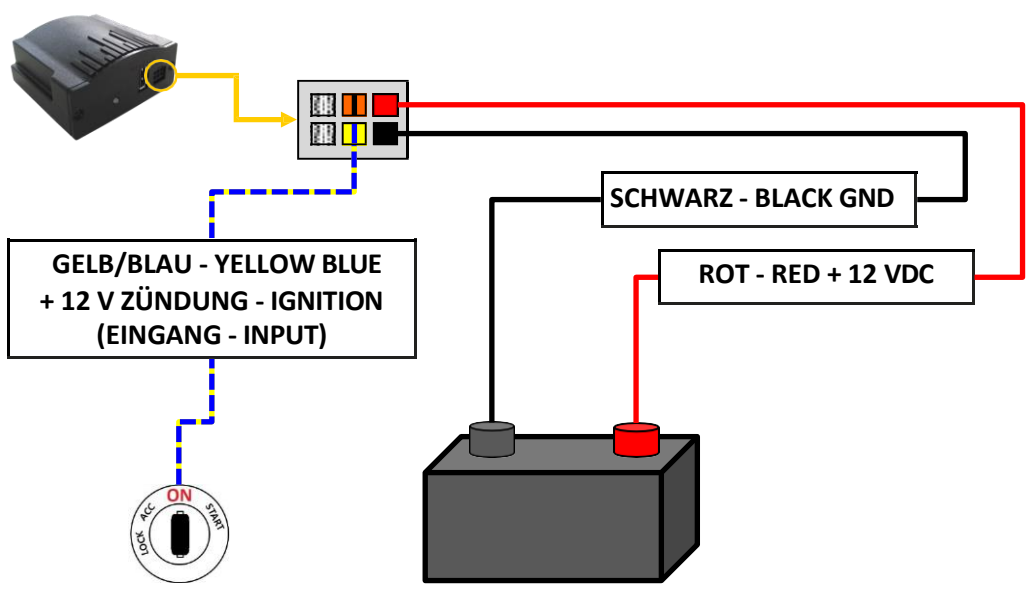

<b>MINIDAB</b>		<b>CODICE - CODE:</b> <b>CF0058UNDB53</b>
----------------	--	--

<b>INSTALLATION</b>	<b>INSTALLATION</b>
<b>SCHRITT 3</b>	<b>SESSION 3</b>
FAKRA-Adapteranschluss.	FAKRA adapters connection.

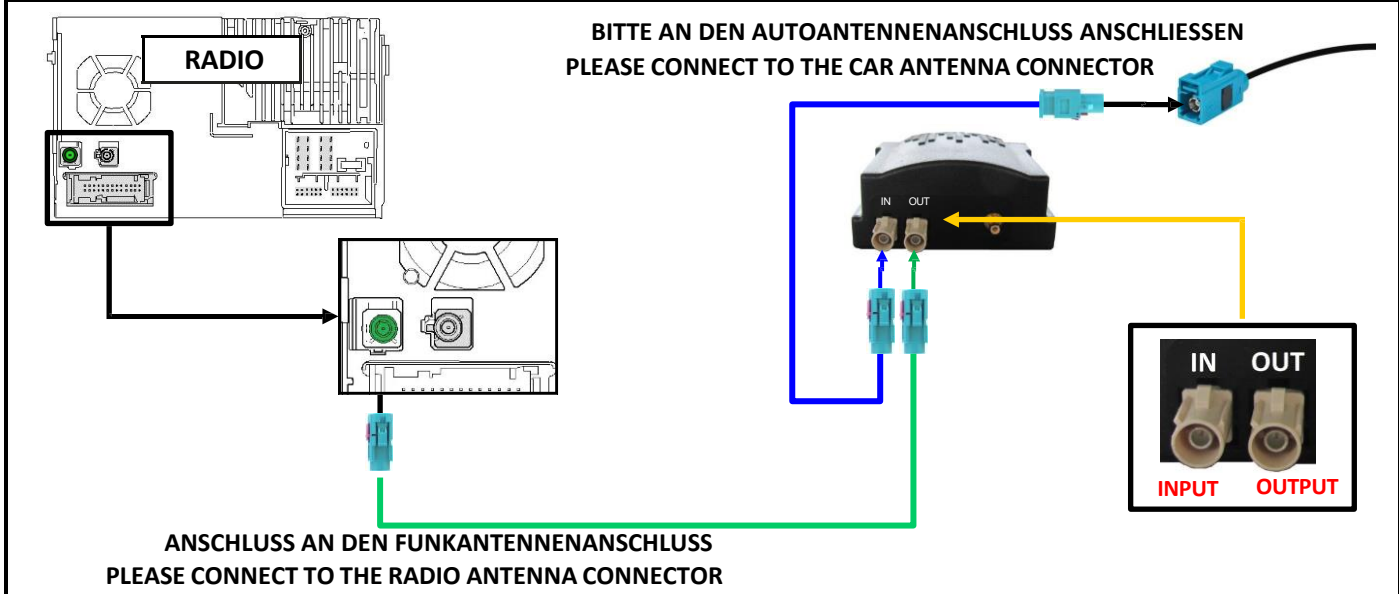

<b>SCHRITT 4</b>	<b>SESSION 4</b>
Installation einer aktiven Glasantenne für DAB	Active glass antenna DAB installation.

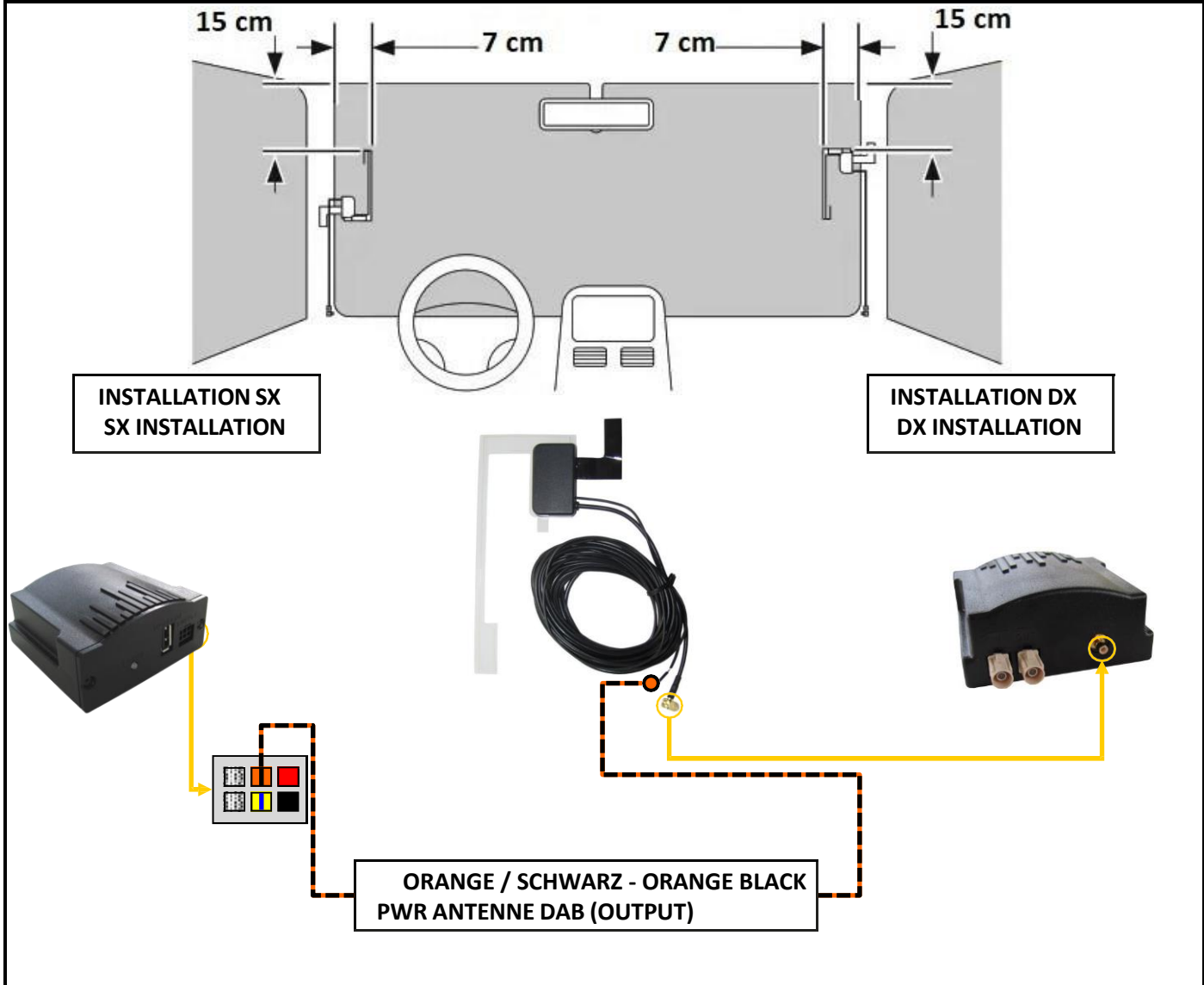

<h1>MINIDAB</h1>		<b>CODICE - CODE:</b> <b>CF0058UNDB53</b>
------------------	--	--

ERSTE AKTIVIERUNG	FIRST ACTIVATION
-------------------	------------------

<p style="text-align: center;"><b>EINSTELLEN</b></p> <p>Stellen Sie das Radio auf 87,7 MHz (Werksfrequenz) ein und speichern Sie diese in Ihren Favoriten. Schalten Sie die Zündung ein. Die LED leuchtet GRÜN auf. Starten Sie einen Suchlauf. Nach Abschluss des Suchlaufs ist das Modul betriebsbereit. Leuchtet die LED ROT, drücken Sie bitte die GRÜNE Taste auf der Fernbedienung, um MINIDAB zu aktivieren. Die LED leuchtet GRÜN. Das Modul ist betriebsbereit. Die Bedienung erfolgt über RDS in englischer Sprache.</p>	<p style="text-align: center;"><b>TUNING</b></p> <p>Set the radio to 87.7 MHz (factory frequency) and store it in the radio favourites. Turn on the ignition, the LED lights up GREEN and start a SCAN, once finished the module is ready to work. If the LED lights up RED, please press the GREEN button on the remote control to turn on MINIDAB. The LED turns GREEN the module is ready to work. The operations are displayed via RDS in English.</p>
--	--

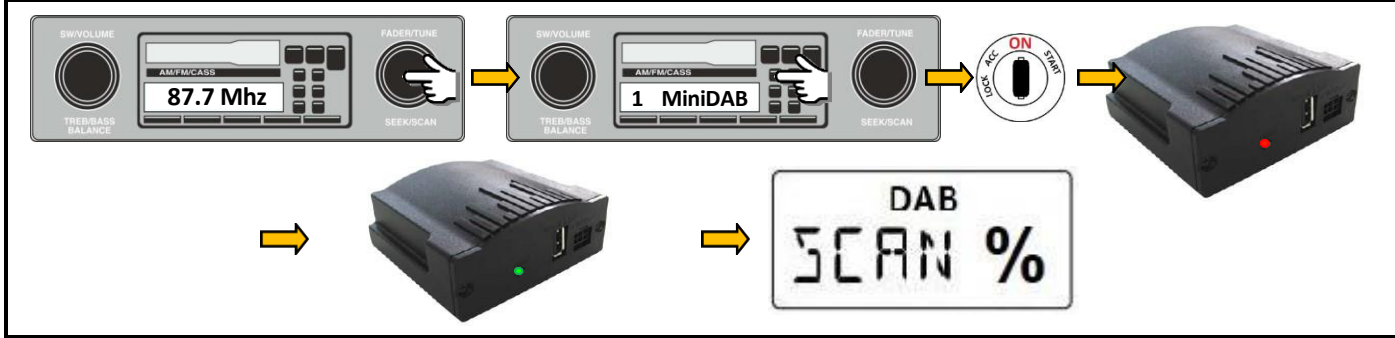

FERNBEDIENUNG	REMOTE CONTROL
---------------	----------------

<p>Die Modulsteuerung erfolgt über die mitgelieferte Fernbedienung. Beachten Sie die folgende Tabelle.</p>	<p>The module control operations are performed via the supplied remote control. Follow the table below.</p>
--	---

	BETRIEB	OPERATIONS		DRUCK	PRESSURE
	• AN	• ON	●	KURZ	SHORT
	• MENÜ AUFRUFEN	• ENTER MENU	●	KURZ	SHORT
	• MENÜ BESTÄTIGEN	• MENU CONFIRM			
	• MENÜ VERLASSEN	• MENU EXIT	●	LANG	LONG
	• AUS	• OFF	●	LANG	LONG
	••MENÜ ZURÜCK	• MENU BACK	●	KURZ	SHORT
	• NÄCHSTER SENDER	• NEXT CHANNEL	▶▶	KURZ	SHORT
	• MENÜ VORWÄRTS	• MENU FORWARD	▶▶	KURZ	SHORT
	• VORHERIGER KANAL	• PREVIOUS CHANNEL	◀◀	KURZ	SHORT
• MENÜ ZURÜCK	• MENU BACKWARD	◀◀	KURZ	SHORT	
• FAVORITEN HINZUFÜGEN	• ADD FAVORITE	1...5	LANG	LONG	
• FAVORITEN LÖSCHEN	• RECALL FAVORITE	1...5	KURZ	SHORT	

	<p>Halten Sie während des Hörens eines Senders die Tasten 1 bis 5 gedrückt. Im Display erscheint „SPEICHERT“ der Sender wird als FAV (N) gefolgt vom Sendernamen benannt und der Favoritenliste hinzugefügt. Es können bis zu 5 Favoriten gespeichert werden.</p>
---	---

	<p>While listening to a station, <b>by long pressing the buttons 1...5</b> the display will show <b>STORED</b> and the station will be named <b>FAV (N) followed by the station name</b> and inserted into the <b>FAVORITES</b> list. You can store up to 5 favorites.</p>
---	--

**FIRMWARE-UPDATE**

- Laden Sie die Update-Datei auf einen USB-Stick (FAT 32), auf dem sich keine anderen Dateien befinden.
- Schalten Sie das Modul aus und stecken Sie den USB-Stick in den USB-Anschluss. Schalten Sie das Modul ein. Die LED blinkt orange. Sobald das Blinken aufhört, ist das Update abgeschlossen. Entfernen Sie den Stick. Falls das Modul eingeschaltet war, schaltet es sich automatisch wieder ein; andernfalls müssen Sie es mit der Fernbedienung einschalten.

**FIRMWARE UPDATE**

- Load the update file on a USB stick (FAT 32) without any other files inside.
- With the module **NOT POWERED**, insert the USB stick into the USB port of the module, power the module, the LED will flash **ORANGE**, once the flashing stops the update is finished, remove the stick. If the module was on, it will automatically turn on again, otherwise you must turn it on from the remote control.

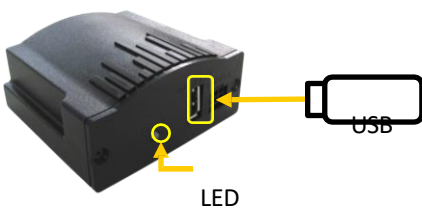

<b>MINIDAB</b>		<b>CODICE - CODE:</b> <b>CF0058UNDB53</b>
----------------	--	--

RDS SYMBOL	MENU	
	MAIN MENU	SUB-MENU
CHN LIST	CHANNEL LIST	CHANNELS LIST
		BACK
		EXIT
FAV LIST	FAVORITES LIST	FAVORITES LIST
		BACK
		EXIT
SOFT VER	SOFTWARE VERSION	
CHNG FRQ	CHNG FREQ	87.70 MHz
		87.90 MHz
		88.10 MHz
		88.30 MHz
		88.50 MHz
		88.70 MHz
		88.90 MHz
		89.10 MHz
		BACK
		EXIT
FULLSCAN		
RESET		
EXIT		

**Mechanische Informationen**

Maße: 70x70x35 mm  
Gewicht: < 100 g (ohne Zubehör)

**Technische Information**

Spannung: 12 Volt  
Spannung max: 16 Volt  
Spannung min: 8 Volt  
Verbrauch: < 190 mA  
Stromverbrauch im Schlafmodus: < 5 mA  
Temperaturbereich: -20 +70 C

**Mechanical information**

Size: 70x70x35 mm  
Weight: < 100 g (only the module)

**Technical information**

Voltage: 12 Volt  
Voltage max: 16 Volt  
Voltage min: 8 Volt  
Absorption: < 190 mA  
Absorption in sleep mode: < 5 mA  
Temperature range: -20 +70 C

FEHLERBEHEBUNG	TROUBLESHOOTING 
DER TON IST VERZERRT ODER SEHR LEISE.	THE SOUND IS DISTORTED OR VERY LOW.
ANTENNENANSCHLÜSSE PRÜFEN.	CHECK THE ANTENNA CONNECTIONS.
Wenn Sie das Auto ausschalten, bleibt das Modul eingeschaltet.	WHEN YOU TURN OFF THE CAR THE MODULE REMAINS ON.
ÜBERPRÜFEN SIE DIE SCHLÜSSELVERBINDUNG.	CHECK IGNITION CONNECTION.

**GARANTIEBEDINGUNGEN:**

**FÜR DAS PRODUKT GILT EINE 2-JÄHRIGE GARANTIE GEGEN HERSTELLUNGSFEHLER.**  
**DIE KAUFRECHNUNG GILT ALS GARANTIEBESTIMMUNG.**

**WARRANTY**

**THIS PRODUCT IS COVERED BY TWO-YEAR GUARANTEE FOR ANY MANUFACTURING TROUBLES.**  
**THE WARRANTY IS VALID IF ACCOMPANIED BY THE INVOICE OF PURCHASE**

Die Informationen in diesem Handbuch dienen ausschließlich Informationszwecken und können ohne vorherige Ankündigung geändert werden.  
Zum Zeitpunkt der Veröffentlichung sind die Informationen korrekt und zuverlässig. Paser übernimmt jedoch keine Haftung für Folgen, die sich aus Fehlern oder Auslassungen in diesem Handbuch ergeben. Paser behält sich das Recht vor, das Produkt oder das Handbuch ohne vorherige Ankündigung zu verbessern oder zu ändern.  
The information in this guide are purely for information purposes, therefore, are subject to change without notice.  
At the time of publication the information is correct and reliable. However Paser can not be held responsible for any consequences resulting from errors or omissions in this manual.  
Paser reserves the right to improve / change the product or manual without obligation to notify users.